

BOOTKEEPER Арт. 34708

ОБУВНИЦА

Руководство пользователя



- Перед началом сборки убедитесь, что все детали и крепеж присутствуют и соответствуют списку в инструкции.
 - Ознакомьтесь со всей инструкцией до начала сборки — это поможет избежать ошибок.
- Следуйте шагам строго по порядку, не пропуская этапов.
- Собирайте и устанавливайте изделие на ровной поверхности.
 - Обеспечьте достаточное пространство для комфортной работы.
 - Не применяйте чрезмерную силу — это может повредить изделие.

ДЕТАЛИ ОБУВНИЦЫ

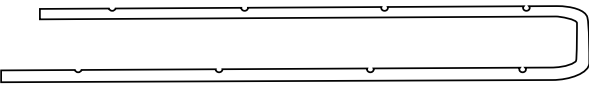
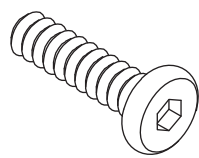
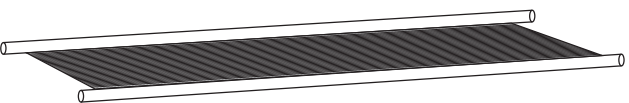
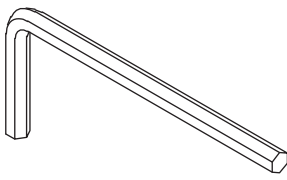
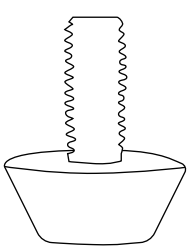
<p>①</p>  <p>x2</p>	<p>③</p>  <p>x16</p>
<p>②</p>  <p>x4</p>	<p>④</p>  <p>x1</p>
	<p>⑤</p>  <p>x4</p>

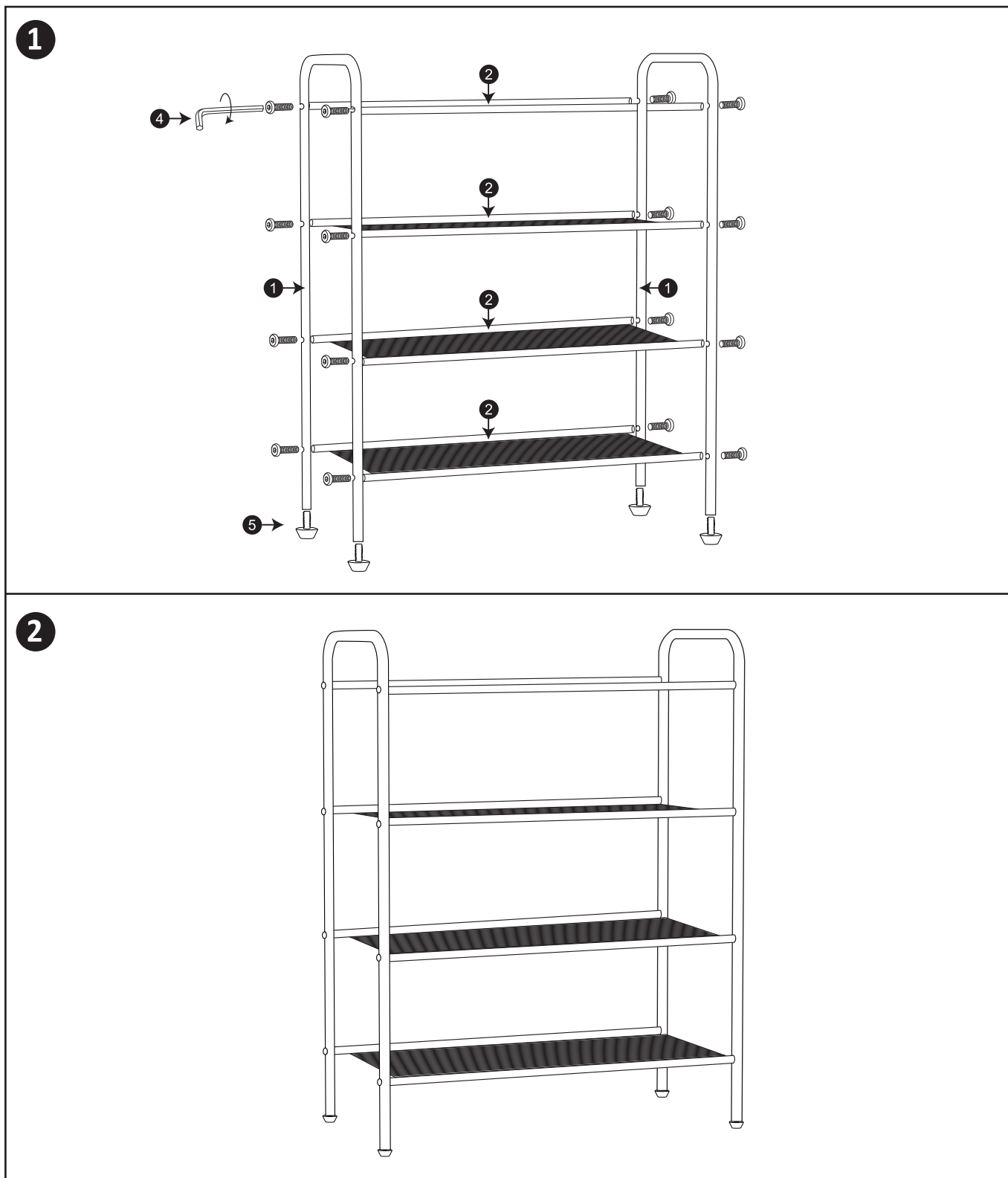

ПРАВИЛА ЭКСПЛУАТАЦИИ И УХОДА ЗА ИЗДЕЛИЕМ

- Обувница предназначен для эксплуатации внутри жилых и офисных помещений с нормальными климатическими условиями (температура от +10°C до +30°C, относительная влажность воздуха 30–70%)
 - Избегайте установки вблизи источников открытого огня, отопительных приборов и прямого солнечного света.
 - Не допускайте попадания химически активных веществ на изделие.
 - Максимально допустимая равномерно распределённая нагрузка на полку 3 кг.
 - Чистку поверхностей изделия производите слегка влажной тканью. Избегайте обильного смачивания и попадания воды в швы и места соединений.
- При необходимости используйте специальные чистящие средства, в соответствии с их инструкцией.
- Не используйте абразивные средства, растворители, ацетон, спирт и другие агрессивные химикаты.

УСЛОВИЯ ГАРАНТИИ

Гарантия на изделие составляет 6 месяцев с даты покупки при условии соблюдения правил сборки, эксплуатации и ухода.

Изготовитель: Ханчжоу Кайфань Е-коммерс Компани Лимитед
 Адрес: Комплексив Билдинг, Сауф Индастриал Фанкционал Ареа, Мэйчэн Таун, Цзяньдэ Сити, Чжэцзян Провинс, Китай.
Импортер в РФ / организация, уполномоченная на принятие претензий от потребителей: ООО «ТД Компания Дефендер»
 Адрес: 127030 г. Москва, вн.тер.г. муниципальный округ Тверской, ул. Суцёвская, д. 27, строение 2, этаж 3, помещение III, комната 3, офис 63.
 Дата изготовления (месяц, год) и номер партии указаны на упаковке

